

# INGCO

## Lithium-Ion Auto Air Compressor

**PT** Compressor Auto  
Bateria de Lítio



**CACL12001**



**Aviso!**

*Leia atentamente este manual e certifique-se de que entende todas as instruções, o seu incumprimento poderá resultar em choque elétrico, fogo e ferimentos graves. Se não tiver experiência suficiente para a usar, procure ajuda de um especialista.*

**Isolamento elétrico.**

Para sua segurança, esta máquina é duplamente isolada contra choques elétricos.

**Não deitar este produto para o chão.**

Não deite este produto para o chão ou contentor de lixo orgânico. Deposite apenas em locais de reciclagem adequados. Contacte as autoridades locais e pergunte pelos locais de reciclagem adequados.

**Guarde estas Instruções.**

Atenção! Este produto não é adequado para ser usado por crianças e ou pessoas sem capacidade física ou psíquica para o manusear em segurança.

**Área de trabalho.**

1. Mantenha a área de trabalho limpa e bem iluminada, áreas desarrumadas e mal iluminadas podem originar acidentes graves.
2. Não trabalhe em locais suscetíveis de ocorrer explosões, na presença de gases, poeiras e ou líquidos inflamáveis.
3. Use o bom senso e crie um perímetro de segurança quando estiver a usar esta ferramenta.

**Segurança elétrica.**

1. A tomada deve ser compatível com a ficha da máquina, antes de ligar, verifique se a potência elétrica corresponde às necessidades da ferramenta. Não altere a ficha nem use adaptadores.
2. Para sua segurança, evite o contacto corporal com superfícies com ligação terra ou ligadas ao solo, tais como: canalizações, radiadores, fogões ou frigoríficos.
3. Não exponha a ferramenta à chuva ou a condições de humidade.
4. Não use o cabo para transportar, puxar ou desligar. Mantenha-o afastado de fontes de calor, óleos, instrumentos afiados ou peças móveis.

**Aviso!**

*Se encontrar alguma anomalia, não utilize e contacte de imediato o seu vendedor.*

**Segurança pessoal.**

1. Mantenha-se atento e faça uso do bom senso. Se estiver sob-efeito de medicamentos, álcool ou drogas não use esta ferramenta.
2. Sempre que usar a ferramenta use equipamentos de segurança adequados e certificados, tais como: capacete, auriculares, óculos, máscara respiratória, luvas, roupas e calçado de proteção.
- F. Vista-se de forma adequada, não use roupas largas, acessórios de moda ou joias.
3. Evite que esta ferramenta inicie acidentalmente, mantenha o botão interruptor desligado antes de instalar a bateria.
4. Antes de ligar, retire todas as chaves de ajuste da ferramenta, prevenindo assim sejam projetadas na sua direção.
5. Para um melhor controlo, segure firmemente a ferramenta e adopte uma posição firme e estável durante a sua utilização.
6. Mantenha o cabelo afastado da máquina. Se tiver o cabelo comprido prenda com uma fita.
7. Se incluídos, utilize sempre acessórios para a extração de pó e partículas. O uso destes acessórios diminuem o risco de acidente.
8. Alguns materiais ao serem trabalhados podem libertar substâncias tóxicas. Informe-se das características dos materiais antes de trabalhar.

**Aviso!**

*Este produto não pode ser desenvolvido para ser utilizado continuamente sem paragem, não usar por mais de 30 minutos. Ao fim de 10 minutos de utilização contínua, pare 15 minutos para que a ferramenta possa arrefecer.*

**Utilização e cuidados com a ferramenta.**

1. Use este produto e os seus acessórios apenas para o fim que lhe foi destinado.
3. Verifique regularmente se a ferramenta se encontra em bom estado de utilização.
4. Mantenha os acessórios limpos e em bom estado de forma a poderem ser usados sem afetar o bom funcionamento da máquina.
5. Use apenas acessórios da marca.
6. Nunca abandone este produto enquanto estiver em funcionamento.
7. Se exceder o índice de pressão máxima pode causar uma explosão, podendo provocar um acidente com ferimentos graves.
8. Trabalhe apenas com os acessórios incluídos.
9. Utilize o compressor num local afastado de

qualquer parede ou objeto que possa restringir o fluxo de ar fresco para as aberturas de ventilação.

**10.** Antes de utilizar, certifique-se de que a mangueira de ar está totalmente desenrolada e desobstruída. Mangueiras enroscadas ou torcidas podem causar perda de equilíbrio.

**11.** A vibração produzida pelo compressor pode fazer com que este se mova, não utilize o aparelho colocado sobre uma prateleira, banco ou mesa. Utilize apenas numa superfície plana e estável, se necessário prenda o compressor.

**12.** Não ajuste o compressor de ar portátil para uma pressão de saída superior à pressão máxima indicada no produto a ser enchido.

**13.** Nunca deixe o compressor sem supervisão enquanto estiver em funcionamento.

**14.** Nunca puxe o compressor pelas mangueiras.

**15.** O ar comprimido libertado por este produto não é seguro para ser respirado por humanos ou animais, nunca inale o ar libertado pelo compressor nem permita que o façam.

**16.** Nunca direcione o ar comprimido para pessoas ou animais, tome especial cuidado para não soprar poeiras e ou partículas na sua direção.

**17.** Aconselhamos que use sempre uma máscara de proteção respiratória adequada e certificada.

**18.** Não use este aparelho para pulverizar produtos químicos. Os seus pulmões podem sofrer graves problemas pela inalação de gases tóxicos.

**19.** Monitorize cuidadosamente todos os acessórios e o produto a ser enchido de forma a assegurar a segurança da operação.

**20.** Para reduzir o risco de excesso de ar, use um manómetro de pressão confiável durante a utilização. O manómetro do compressor deve servir apenas para referência, não serve para medição de valores exatos.

**21.** Desligue sempre o botão interruptor e remova a bateria do compressor quando não estiver a utilizar, para efetuar manutenções de limpeza ou colocar um acessório.

**22.** O compressor pode ficar quente após ser utilizado. Deixe o compressor arrefecer durante dez minutos após cada dez minutos de uso contínuo. Permita que o compressor arrefeça durante 30 minutos antes de guardar.

**23.** Nunca bloqueie as saídas de ventilação.

**24.** Nunca utilize este compressor com o motor do veículo em funcionamento.

**25.** Guarde estas instruções, consulte com frequência e utilize para instruir outras pessoas

que precisem de usar este equipamento. Se em prestar este compressor, envie também estas instruções de forma a evitar o uso indevido do produto e possíveis acidentes.

### **Desempacotar o produto.**

**Cuidado!** Esta embalagem contém objetos pontiagudos. Tome cuidado ao retirar da embalagem. Retire cuidadosamente a máquina e o seus acessórios da embalagem de cartão, de seguida verifique com atenção se a máquina está em boas condições de utilização e certifique-se de que não falta nenhuma peça ou acessório. Se detetar alguma anomalia não utilize e contacte de imediato o seu vendedor.

### **Aviso!**

*Esta máquina foi especificamente fabricada para funcionar com a linha de baterias e carregadores INCO. De forma a garantir a qualidade deste produto e para sua segurança, aconselhamos que não utilize acessórios de qualquer outra marca.*

### **Utilização e Cuidados com a Bateria.**

**1.** Use apenas carregadores e baterias da marca, o uso de outros aparelhos podem causar danos irreversíveis na máquina e provocar um acidente.

**2.** Quando não estiver a usar a bateria, mantenha-a afastada de pequenos objetos metálicos, tais como: clips, moedas, chaves, pregos, parafusos, etc. Estes objetos podem ligar os terminais e provocar um curto circuito.

**3.** Não use a bateria de forma abusiva. Se abusar, pode provocar um derrame de líquido da bateria. Se o líquido entrar em contacto com a sua pele, lave imediatamente com água e sabão e coloque um pouco de limão ou vinagre para ajudar a neutralizar, se lhe saltar para os olhos, lave com água limpa pelo menos durante 10 minutos e contacte de imediato um médico.

**4.** Desligue a ferramenta e retire a bateria antes de substituir um acessório.

**5.** Nunca desmontar a bateria.

**6.** Se a bateria se partir, se molhar ou mostrar sinais de corrosão não a carregue.

**7.** Não use uma extensão para carregar a bateria.

**8.** Não use o carregador no exterior nem o exponha a ambientes húmidos. Não tente carregar a bateria com nenhum outro carregador.

### Manutenção e Reparação.

**1.** Nunca limpe esta ferramenta com água ou líquidos de limpeza. Limpe com um pano seco para a remover as poeiras e partículas. As zonas de ventilação devem estar limpas e desimpedidas de qualquer obstáculo.

**2.** Antes de guardar esta ferramenta por longos períodos de tempo, certifique-se de que está limpa e seca, retire todos os acessórios e guarde na embalagem original, num local limpo seco e estável, afastado do alcance das crianças.

**3.** Este produto não pode ser desmontado, alterado ou reparado pelo utilizador, apenas por técnicos autorizados pela marca. Desta forma estará a garantir que todas as peças colocadas na sua ferramenta são compatíveis e originais.

### Certificado de Garantia.

**1.** Este produto tem garantia por um período de 2 anos, com efeito a partir da data de compra e aplica-se apenas ao comprador original.

**2.** Esta garantia só se aplica a defeitos de de fabrico e apenas durante o período de garantia, não inclui itens consumíveis. O fabricante irá reparar ou substituir o produto a seu critério, sujeito às condições de garantia.

**3.** O fabricante irá analisar se o produto foi usado apenas para o fim que lhe foi destinado e de acordo com estas instruções. Este produto não pode ser desmontado, alterado ou reparado por pessoas não autorizadas.

**4.** A garantia não inclui os danos provocados durante o transporte desta ferramenta, a empresa de transporte deverá ser a responsável.

**5.** As reclamações devem ser feitas dentro do período de garantia e acompanhadas da fatura de compra. Apenas sob circunstâncias excepcionais, o produto deve ser devolvido ao fabricante. O consumidor deve entregar o produto adequadamente embalado para evitar danos durante o seu transporte.

**6.** O fabricante não é responsável pelo uso indevido desta ferramenta.

**7.** Se não respeitar alguma destas instruções perderá de imediato a garantia. A marca rejeita toda e qualquer responsabilidade em caso de acidente, este manual destina-se apenas a alertar o utilizador para eventuais situações de perigo que possam surgir, existem muitos fatores alheios ao fabricante que podem provocar um acidente, procure ajuda de um especialista.

Especificações	
Bateria:	20V
Mangueira:	400mm
Pressão Máxima:	11Bar / 160Psi / 1100Kpa
Fluxo de ar:	12L/min
Precisão de Medição:	+1 Psi, 25°C.

Unidades de Medição	
BAR	Azul
PSI	Preto.

Conversão de Valores:		
1 Bar	=	100 Kpa.
1 Psi	=	6.89 Kpa.





Fig. 1

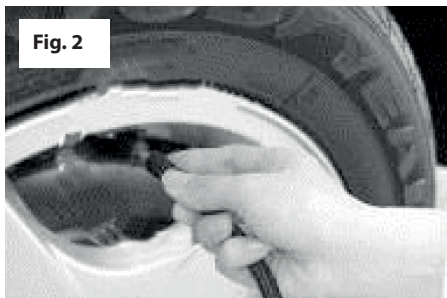

Fig. 2

### Utilização do Compressor Auto.

Este produto foi concebido para encher ou esvaziar pneus de carros, motocicletas, bicicletas, bolas, jangadas, colchões de ar, piscinas, entre outros.

### Instalar a Bateria (fig. 1).

**Aviso!** Retire sempre a bateria, antes de efetuar qualquer ajuste ou instalar um acessório.

1. Antes de instalar a bateria, desenrole totalmente o cabo de enchimento.
2. De seguida, deslize a bateria sobre a ranhura da base inferior ao centro da ferramenta. note que a bateria só encaixa de uma forma.
3. A instalação incorreta da bateria pode causar danos aos componentes internos.

### Verificar a Carga da Bateria.

1. Para exibir a quantidade de carga restante na bateria, pressione o botão e verifique as luzes de indicação da carga (ver fig. 2 e quadro em baixo).

**Nota:** Dependendo das condições de uso, de ambiente e temperatura a indicação mostrada pelas luzes pode diferir ligeiramente da atual capacidade de trabalho da bateria.

### Remover da Bateria (fig. 1).

1. Pressione o botão de bloqueio / desbloqueio para libertar a bateria. enquanto pressiona o botão, deslize a bateria para fora da ferramenta.

**Nota:** O manômetro e os recursos predefinidos são relativos apenas às aplicações com a mangueira de alta pressão.

### Iniciar a Operação (Fig. 2).

1. Escolha o adaptador da válvula segundo as características do produto a ser enchido. O adaptador da válvula pode ser usado sem outros adaptadores para encher pneus ou outros produtos que tenham um encaixe compatível.
2. O enchimento de pneus pode resultar em ferimentos graves e danos materiais.
3. Ao encher materiais de 10PSI / 0,7BAR ou inferior, encha com rajadas de ar espaçadas e após cada enchimento verifique, por toque ou com um dispositivo de medição calibrado para determinar a pressão exata.
4. Posicione o adaptador sobre a válvula.
5. Pressione o botão interruptor para iniciar o processo de enchimento.
6. Para parar o compressor a qualquer momento, desligue / liberte o botão interruptor.
7. Após utilizar, retire a mangueira.

**Nota:** A leitura de pressão no manómetro durante o enchimento é a medição da pressão entre o produto e a mangueira de enchimento. Para obter uma leitura precisa, pare de encher e veja a pressão do ar.

**Nota:** Deixe sempre a mangueira livre de obstruções e com o adaptador desconectado quando não estiver em uso. A mangueira pode provocar um sobreaquecimento se estiver bloqueada.

### Armazenamento dos Acessórios.

Quando não estiver a usar, os adaptadores e agulhas fornecidos com o compressor devem ser armazenados como vieram de fábrica.

### Manutenção.

1. Desligue o botão interruptor e retire sempre a bateria do compressor quando estiver a limpar, efetuar qualquer ajuste, montar ou substituir uma peça ou acessório.
2. Este produto normalmente não requer qual-

quer manutenção. De vez em quando as aberturas de ventilação na carcaça do motor devem ser limpas. Se detetar alguma anomalia, o reparo efetuado por um agente autorizado pela marca.

**3.** Evite usar solventes ao limpar peças plásticas. A maioria dos plásticos é suscetível a danos causados por vários tipos de solventes. Use panos limpos para remover partículas, poeiras, óleos, etc.

**4.** Nunca deixe nenhuma parte do seu compressor entrar em contacto com líquidos.

**5.** Guarde o seu compressor num local seco, limpo, estável e afastado do alcance das crianças.

**Aviso!** Quando estiver em manutenção, use somente peças de reposição idênticas. O uso de qualquer outra peça pode criar um risco ou causar danos ao produto.

**Aviso!** Use acessórios de proteção adequados e certificados. Tenha especial cuidado com os olhos. Informe-se junto de um especialista.

**Aviso!** Não deixe que fluidos de freio, gasolina, produtos à base de petróleo, óleos penetrantes, etc. entrem em contato com peças plásticas. Os produtos químicos podem danificar, enfraquecer ou destruir o plástico, o que pode resultar em ferimentos graves.

### Sinalética.



Use Proteção Auditiva.  
Use Proteção Ócular.  
Use Proteção Respiratória.



Este produto foi desenvolvido e fabricado de acordo com as normas e diretivas exigidas pela CE.



Antes de usar este produto, leia atentamente este manual e certifique-se de que entende todas as instruções mencionadas.



Este produto cumpre com os requerimentos RoHS.



Avisos gerais de perigo.



Contém Lítio.



130° Ligação térmica com temperatura de operação.



Este produto não pode ser deixado para o chão ou para o contentor de lixo orgânico. Ajude o ambiente, deposite apenas num ponto adequado para a reciclagem de máquinas e ferramentas. Se não conhecer nenhum ponto de reciclagem no seu município, contacte as autoridades locais e pergunte.



Risco de Explosão. Não ajuste o compressor para uma pressão superior à marcada no produto a encher. Nunca utilize com mais de 160PSI de pressão.



## Lista de peças.

Nº	Descrição	Qt.
1	Manómetro	12
2	Carcaça (Lado Esquerdo)	1
3	Adaptador Agulha	1
4	Adaptador de Enchimento	1
5	Tubo	1
6	Válvula de Fixação do Tubo	1
7	Coluna de Borracha	1
8	Motor	1
9	Interrutor	1
10	Gatilho	1
11	Adaptador	1
12	Carcaça (Lado Direito)	1
13	Etiqueta	1
14	Parafuso ST3x13	1
15	Conector	1
16	Placa do Controlo dde Potência PCB	1
17	Painel do Manómetro	1

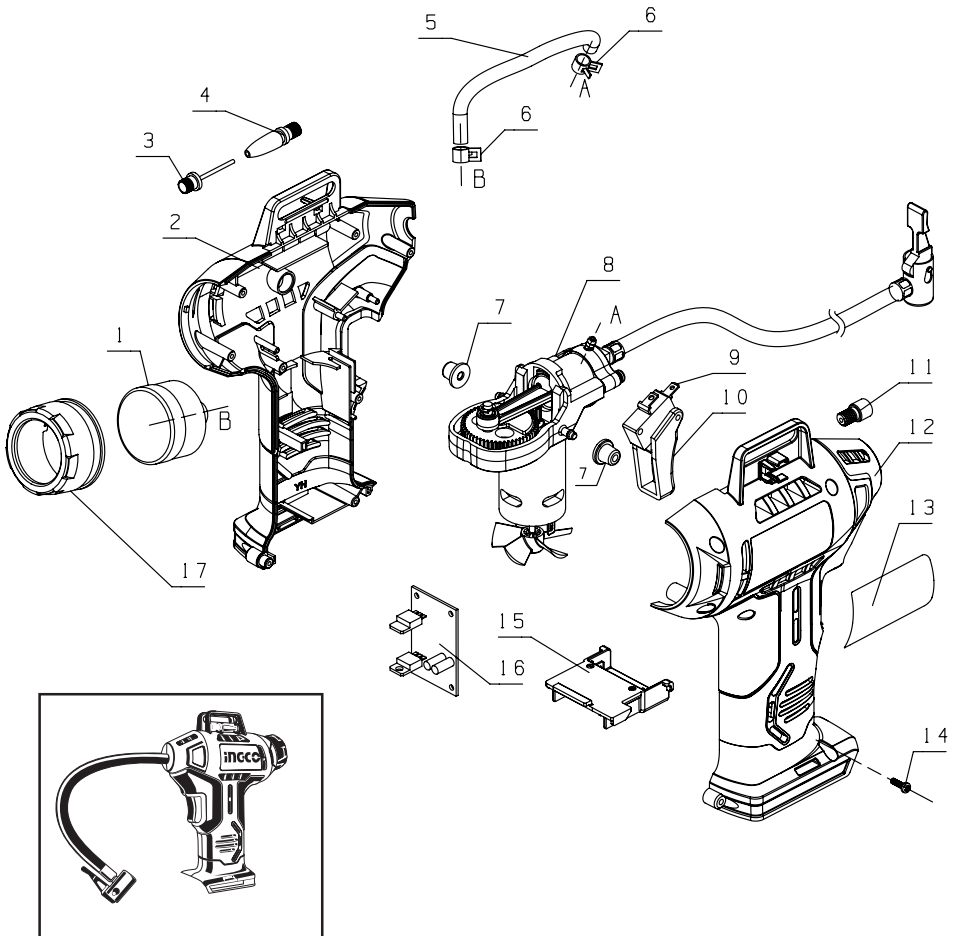

**INGCO****Vista explodida.**





# INGCO

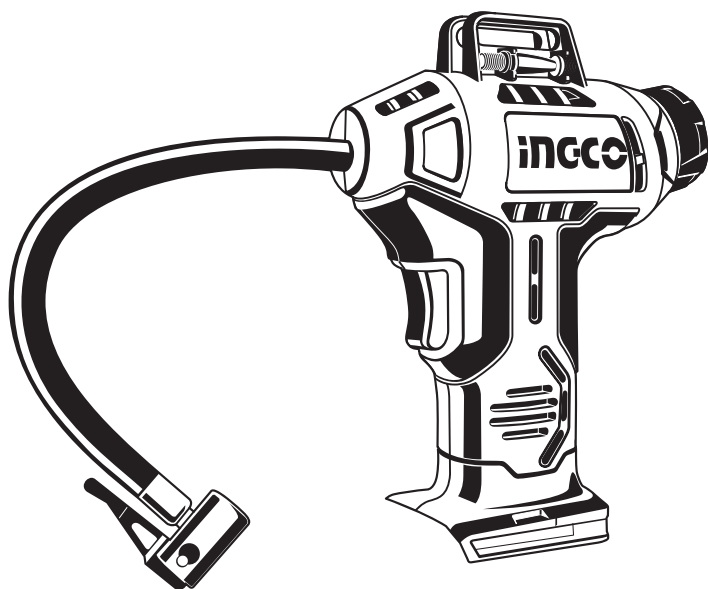

[www.ingcotools.pt](http://www.ingcotools.pt)

**CACL12001**