

# INGCO

www.ingco.com

**PRODUCT  
MANUAL**

## **APARAFUSADOR DE IMPACTO A BATERIA 20V**

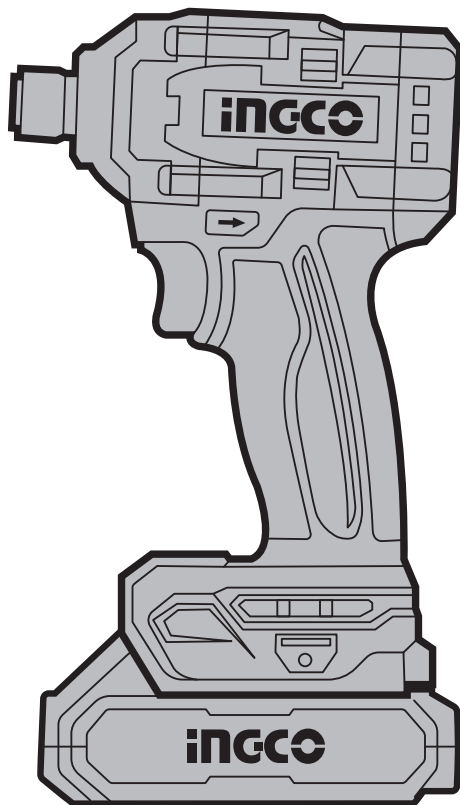

**CIRLI2028**



**Aviso!**

*Leia atentamente este manual e certifique-se de que entende todas as instruções, o seu incumprimento poderá resultar em choque elétrico, fogo e ferimentos graves. Se não tiver experiência suficiente para a usar, procure ajuda de um especialista.*

**Isolamento elétrico.**

Para sua segurança, esta máquina é duplamente isolada contra choques elétricos.

**Não deitar este produto para o chão.**

Não deite este produto para o chão ou contentor de lixo orgânico. Deposite apenas em locais de reciclagem adequados. Contacte as autoridades locais e pergunte pelos locais de reciclagem adequados.

**Aviso! Manter fora do alcance das crianças.**

*Este produto não é adequado para ser usado por crianças e ou pessoas sem capacidade física ou psíquica para o manusear em segurança.*

**Área de trabalho.**

1. Mantenha a área de trabalho limpa e bem iluminada, áreas desarrumadas e mal iluminadas podem originar acidentes graves.
2. Não trabalhe em locais susceptíveis de ocorrer explosões, na presença de gases, poeiras e ou líquidos inflamáveis.
3. Use o bom senso e crie um perímetro de segurança quando estiver a usar esta ferramenta.

**Segurança elétrica.**

1. A tomada deve ser compatível com a ficha da máquina, antes de ligar, verifique se a potência elétrica corresponde às necessidades da ferramenta. Não altere a ficha nem use adaptadores.
2. Para sua segurança, evite o contacto corporal com superfícies com ligação terra ou ligadas ao solo, tais como: canalizações, radiadores, fogões ou frigoríficos.
3. Não exponha a ferramenta à chuva ou a condições de humidade.
4. Não use o cabo para transportar, puxar ou desligar. Mantenha-o afastado de fontes de calor, óleos, instrumentos afiados ou peças móveis.

**Aviso!**

*Se encontrar alguma anomalia, não utilize e contacte de imediato o seu vendedor.*

**Segurança pessoal.**

1. Mantenha-se atento e faça uso do bom senso. Se estiver sob-efeito de medicamentos, álcool ou drogas não use esta ferramenta.
2. Sempre que usar a ferramenta use equipamentos de segurança adequados e certificados, tais como: capacete, auriculares, óculos, máscara respiratória, luvas, roupas e calçado de proteção.
- F.** Vista-se de forma adequada, não use roupas largas, acessórios de moda ou joias.
3. Evite que esta ferramenta inicie acidentalmente, mantenha o botão interruptor desligado antes de instalar a bateria.
4. Antes de ligar, retire todas as chaves de ajuste da ferramenta, prevenindo assim sejam projetadas na sua direção.
5. Para um melhor controlo, segure firmemente a ferramenta e adopte uma posição firme e estável durante a sua utilização.
6. Mantenha o cabelo afastado da máquina. Se tiver o cabelo comprido prenda com uma fita.
7. Se incluídos, utilize sempre acessórios para a extração de pó e partículas. O uso destes acessórios diminuem o risco de acidente.
8. Alguns materiais ao serem trabalhados podem libertar substâncias tóxicas. Informe-se das características dos materiais antes de trabalhar.

**Utilização e cuidados com a ferramenta.**

1. Use este produto e os seus acessórios apenas para o fim que lhe foi destinado.
3. Verifique regularmente se a ferramenta se encontra em bom estado de utilização.
4. Mantenha os acessórios limpos e em bom estado de forma a poderem ser usados sem afetar o bom funcionamento da máquina.
5. Use apenas acessórios da marca.
6. Nunca abandone este produto enquanto estiver em funcionamento.
7. Nunca deixe a ferramenta sem supervisão.
8. Desligue sempre o botão interruptor e remova a bateria da ferramenta quando não estiver a utilizar, para efetuar manutenções de limpeza ou colocar um acessório.
9. Nunca bloqueie as saídas de ventilação.
10. Guarde estas instruções, consulte com frequência e utilize para instruir outras pessoas.
11. Mantenha as ferramentas e todos os seus acessórios afastados do alcance das crianças e ou de pessoas sem capacidade física ou psíquica para manusear a mesma.

**12.** Caso não tenha experiência deve procurar ajuda junto de um especialista.

### **Desempacotar o produto.**

**Cuidado!** Esta embalagem contém objetos pontiagudos. Tome cuidado ao retirar da embalagem. Retire cuidadosamente a máquina e o seus acessórios da embalagem de cartão, de seguida verifique com atenção se a máquina está em boas condições de utilização e certifique-se de que não falta nenhuma peça ou acessório. Se detetar alguma anomalia não utilize e contacte de imediato o seu vendedor.

### **Aviso!**

*Esta máquina foi especificamente fabricada para funcionar com a linha de baterias e carregadores INGCO. De forma a garantir a qualidade deste produto e para sua segurança, aconselhamos que não utilize acessórios de qualquer outra marca.*

### **Utilização e Cuidados com a Bateria.**

- 1.** Use apenas carregadores e baterias da marca, o uso de outros aparelhos podem causar danos irreversíveis na máquina e provocar um acidente.
- 2.** Quando não estiver a usar a bateria, mantenha-a afastada de pequenos objetos metálicos, tais como: clips, moedas, chaves, pregos, parafusos, etc. Estes objetos podem ligar os terminais e provocar um curto circuito.
- 3.** Não use a bateria de forma abusiva. Se abusar, pode provocar um derrame de líquido da bateria. Se o líquido entrar em contacto com a sua pele, lave imediatamente com água e sabão e coloque um pouco de limão ou vinagre para ajudar a neutralizar, se lhe saltar para os olhos, lave com água limpa pelo menos durante 10 minutos e contacte de imediato um médico.
- 4.** Desligue a ferramenta e retire a bateria antes de substituir um acessório.
- 5.** Nunca desmontar a bateria.
- 6.** Se a bateria se partir, se molhar ou mostrar sinais de corrosão não a carregue.
- 7.** Não use uma extensão para carregar a bateria.
- 8.** Não use o carregador no exterior nem o exponha a ambientes húmidos. Não tente carregar a bateria com nenhum outro carregador.
- 9.** Não carregar a bateria em ambientes com temperaturas superiores a +50°C.

### **Manutenção e Reparação.**

- 1.** Nunca limpe esta ferramenta com água ou líquidos de limpeza. Limpe com um pano seco para a remover as poeiras e partículas. As zonas de ventilação devem estar limpas e desimpedidas de qualquer obstáculo.
- 2.** Antes de guardar esta ferramenta por longos períodos de tempo, certifique-se de que está limpa e seca, retire todos os acessórios e guarde na embalagem original, num local limpo seco e estável, afastado do alcance das crianças.
- 3.** Este produto não pode ser desmontado, alterado ou reparado pelo utilizador, apenas por técnicos autorizados pela marca. Desta forma estará a garantir que todas as peças colocadas na sua ferramenta são compatíveis e originais.

### **Certificado de Garantia.**

- 1.** Este produto tem garantia por um período de 2 anos, com efeito a partir da data de compra e aplica-se apenas ao comprador original.
- 2.** Esta garantia só se aplica a defeitos de de fabrico e apenas durante o período de garantia, não inclui itens consumíveis. O fabricante irá reparar ou substituir o produto a seu critério, sujeito às condições de garantia.
- 3.** O fabricante irá analisar se o produto foi usado apenas para o fim que lhe foi destinado e de acordo com estas instruções. Este produto não pode ser desmontado, alterado ou reparado por pessoas não autorizadas.
- 4.** A garantia não inclui os danos provocados durante o transporte desta ferramenta, a empresa de transporte deverá ser a responsável.
- 5.** As reclamações devem ser feitas dentro do período de garantia e acompanhadas da fatura de compra. Apenas sob circunstâncias excepcionais, o produto deve ser devolvido ao fabricante. O consumidor deve entregar o produto adequadamente embalado para evitar danos durante o seu transporte.
- 6.** O fabricante não é responsável pelo uso indevido desta ferramenta.
- 7.** Se não respeitar alguma destas instruções perderá de imediato a garantia. A marca rejeita toda e qualquer responsabilidade em caso de acidente, este manual destina-se apenas a alertar o utilizador para eventuais situações de perigo que possam surgir, existem muitos fatores alheios ao fabricante que podem provocar um acidente, procure ajuda de um especialista.

**Aviso!**

Devido ao seu programa de desenvolvimento contínuo de novas ferramentas, a marca reserva-se ao direito de alterar os componentes desta ferramenta sem aviso prévio dos utilizadores.

**Instalar a Bateria.**

**Aviso!** Retire sempre a bateria, antes de efetuar qualquer ajuste ou instalar um acessório.

1. Para instalar (fig. 1), deslize a bateria sobre a ranhura da base inferior ao centro da ferramenta. Note que a bateria só encaixa de uma forma, depois de encaixada, o botão de bloqueio / desbloqueio é automaticamente acionado (elevado).
2. A instalação incorreta da bateria pode causar danos aos componentes internos.
3. Antes de colocar a bateria, certifique-se de que o botão interruptor "on & off" está desligado, bloqueado na posição "off".
4. Carregue a bateria antes de esta ficar totalmente sem carga. Pare a utilização da aparafusadora sempre que perceber que esta começa a perder força de aperto, retire cuidadosamente a bateria e recarregue.
5. Nunca coloque a bateria a carregar quando esta estiver totalmente carregada. A sobrecarga reduz a vida útil da bateria.
6. Deixe a bateria arrefecer antes de recarregar.
7. Alinhe as ranhuras de ambos os lados do punho com a bateria, de seguida faça deslizar a bateria pelo punho até encaixar.
8. Carregue a bateria em ambientes com a temperatura entre 10°C até 40°C (50°F - 104°F)
9. Não armazenar a bateria, aparafusadora ou os seus acessórios em locais onde a temperatura possa exceder os 50°C (122°F).
10. Se a bateria estiver danificada, não a utilize.
11. Certifique-se de que a bateria está bem instalada antes de iniciar a operação.

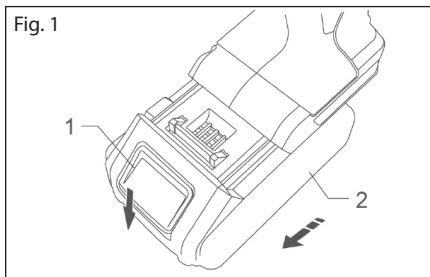
**Verificar a Carga da Bateria.**

1. Para exibir a quantidade de carga restante na bateria, pressione o botão de verificação da carga (Fig. 2) e verifique as luzes de indicação.

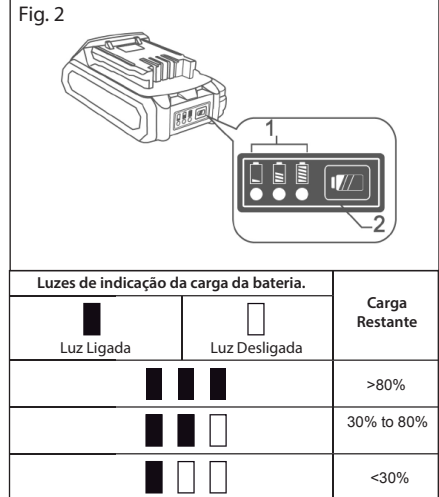

**Nota:** Dependendo das condições de uso, de ambiente e temperatura a indicação disponibilizada pelas luzes pode diferir ligeiramente da atual capacidade de trabalho da bateria.

**Remover a Bateria.**

1. Pressione o botão de bloqueio / desbloqueio para libertar a bateria, enquanto pressiona, deslize a bateria para fora da ferramenta.

**Cuidados Adicionais.**

1. Retire a bateria sempre que a ferramenta não estiver em uso.
2. Este equipamento não é um brinquedo, não deixe que as crianças a usem sem supervisão!
3. Nunca deixe esta ferramenta sem vigilância, principalmente quando ligada. Mesmo desligada, esta ferramenta representa um perigo sério para as crianças e ou pessoas sem capacidade física ou psíquica para a manusear.
4. Aconselhamos que não use este produto junto de materiais inflamáveis ou explosivos.
5. Use sempre acessórios de proteção adequados e certificados.

**Gatilho.**

Fig. 3

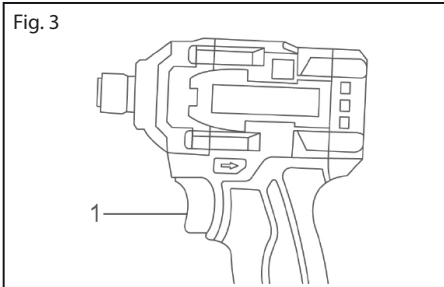

1. Gatilho.

**Aviso!**

*Antes de instalar a bateria na ferramenta, verificar sempre se o gatilho funciona adequadamente e se volta à posição "OFF" quando é solto.*

Para ligar a ferramenta, pressione o gatilho. A velocidade é controlada pela pressão aplicada no gatilho. Para parar basta soltar o gatilho.

**Nota.**

*A ferramenta para automaticamente se pressionar o gatilho durante 6 minutos seguidos.*

**Laser.****Aviso!**

*Não olhar diretamente para a luz do laser.*

Fig. 4

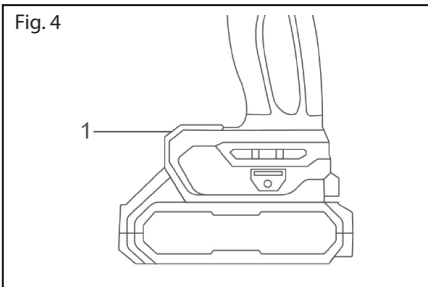

1. Luz Led.

Fig. 5

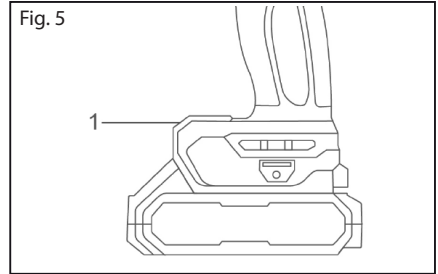

1. Botão.

**Mudar a força do impacto.**

Fig. 6

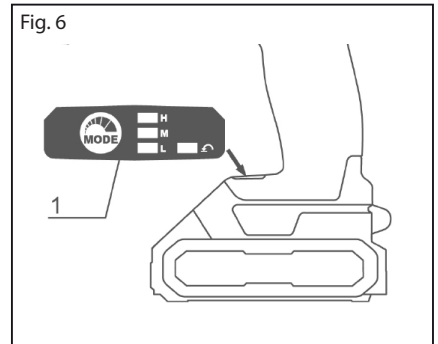

1. Modo de Impacto.

**Botão de Rotação.**

Fig. 7

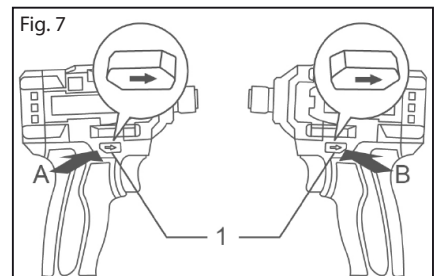

1. Botão de Rotação.

**Aviso!**

*Verificar sempre a direção da rotação antes de começar o trabalho.*

Fig. 8

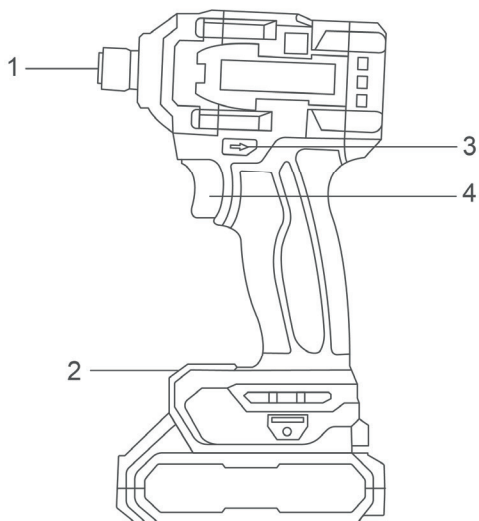

- 1.Cabeça.
- 2.Luz Led.
- 3.Botão de Direção.
- 4.Interruptor.

#### Especificações Técnicas:

<b>Capacidade de Fixação</b>	Parafuso	4 mm - 8 mm
	Parafuso Standard	5 mm - 16 mm
	Parafuso Alta Resistência	5 mm- 14 mm
<b>Rotações por Minuto</b>	Impacto Forte	0- 2600 /min
	Impacto Médio	0- 1900 /min
	Impacto Suave	0- 1600 /min
<b>Impactos por Minuto</b>	Impacto Forte	0- 2900 /min
	Impacto Médio	0- 2500 /min
	Impacto Suave	0- 2100 /min

**Aviso!**

Utilizar o botão de rotação apenas quando a ferramenta parar completamente. Mudar a direção antes desta parar pode danificar a ferramenta.

**Aviso!**

Quando a máquina não estiver a ser utilizada colocar sempre o botão na posição neutra.

**Nota.**

Quando todas as lâmpadas do painel se desligam, a ferramenta é desligada para poupar a bateria. O grau da força de impacto pode ser verificada pressionando o gatilho até ao ponto em que a ferramenta não funcione.

**Nota.**

Ao pressionar o gatilho, o grau da força de impacto não pode ser alterado.

**Montagem.****Aviso!**

Garantir que a ferramenta está sempre desligada e a bateria retirada antes de a transportar.

**Instalar ou remover adaptador de bit.**

Acessório opcional.

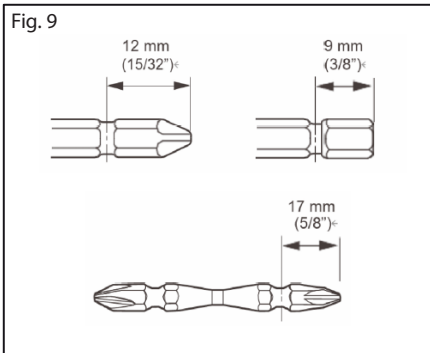

Utilizar apenas os adaptadores como mostra a imagem. Não utilizar outros adaptadores.

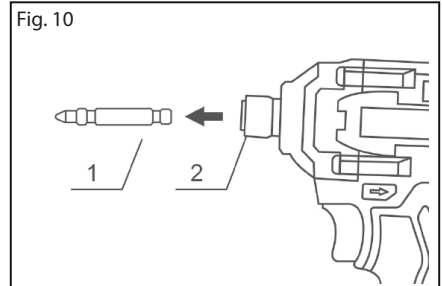

1. Adaptador de bit 2. Manga

Puxar a manga na direção da seta e inserir o adaptador de bit, de seguida, soltar a manga para o prender. Para remover basta puxar a manga no sentido inverso e o adaptador para fora.

**Nota.**

Se o adaptador de bit não for aplicado com profundidade na manga e a manga não voltar à sua posição original, o adaptador não ficará seguro. Se este não se segurar não o utilize.

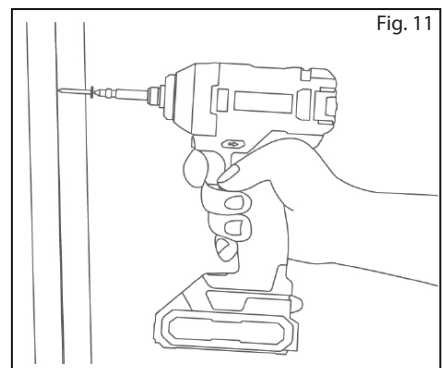
**Utilização.**

O torque de fixação pode diferir dependendo do tipo e do tamanho do parafuso, do material da peça a ser fixada, etc.

Segurar firmemente e colocar a ponta do adaptador de bit na cabeça do parafuso. Aplicar pressão para a frente na ferramenta de forma a que o bit não caia e vire o parafuso no início do trabalho.

**Nota.**

*Se você usar uma bateria suplente para continuar o trabalho, deixar a ferramenta arrefecer pelo menos 15 min.*

**Nota.**

*Utilizar o adaptador de o bit para a cabeça do parafuso correta.*

**Nota.**

*Ao utilizar o parafuso M8 ou menos, escolher uma força de impacto adequada e ajustar cuidadosamente a pressão no gatilho para que o parafuso não seja danificado. Antes de iniciar o trabalho, executar um teste para determinar o tempo de fixação adequado.*

O torque de fixação é afetado por uma grande variedade de fatores:

1. Quando a bateria estiver quase descarregada, a tensão cairá e a fixação será reduzida.
2. Se não utilizar o adaptador de bit para a cabeça de parafuso correta, a fixação do torque será reduzida.
3. A fixação do torque será diferenciada de acordo com classe e comprimento do parafuso.
4. A forma de segurar a ferramenta afeta o torque de fixação, assim como a baixa velocidade causa uma redução.

**Aviso!**

*Certificar sempre que a ferramenta é desligada e a bateria removida antes de realizar a inspeção ou manutenção.*

**Aviso!**

*Nunca use gasolina, benzina, diluente, álcool ou semelhantes. Descoloração, deformação podem danificar o equipamento.*









